

Elektrische Bahnen
BügelSplint für Fahrdrahtklemme**DIN**
43120

Maße in mm

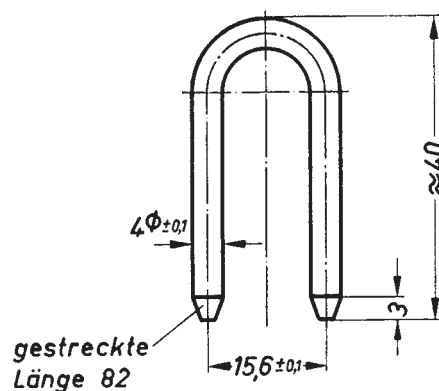

Bezeichnung: BügelSplint DIN 43 120

Werkstoff: E Cu F 37 nach DIN 1726

Der BügelSplint dient zur Verbindung von Drehbolzen mit Ringnut
DIN 43 119 und Fahrdrahtklemme DIN 43 144Fachnormenausschuß Elektrotechnik im Deutschen Normenausschuß
Fachnormenausschuß Bergbau im DNA